

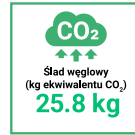

## DANE TECHNICZNE

<b>Anodowanie</b>	standardowo anodowany na kolor czarny, istnieje możliwość anodowania na inne kolory
<b>Pakowanie</b>	folia stretch
<b>Przeznaczenie</b>	słupy typu SM i SP z zakończeniem "E"
<b>Wykończenie</b>	szlifowane aluminium
<b>CE</b>	wysięgnik ze słupem stanowi zestaw - dla wysięgników obowiązuje Deklaracja Właściwości Użytkowych słupa na którym są montowane



## TABELA WARIANTÓW

Kod	Nazwa	Przeznaczenie	Ilość ramion	Objętość jednostkowa	Średnica montażowa oprawy	Waga netto
476112/C35	WTM-11/2	słupy typu SM i SP z zakończeniem "E"	2	0.1 m³	∅60 mm	7.5 kg

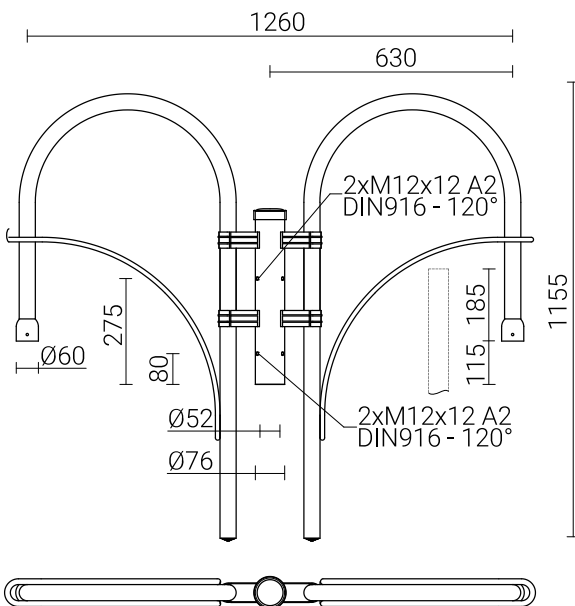

## KOLORY ANODOWANIA

